

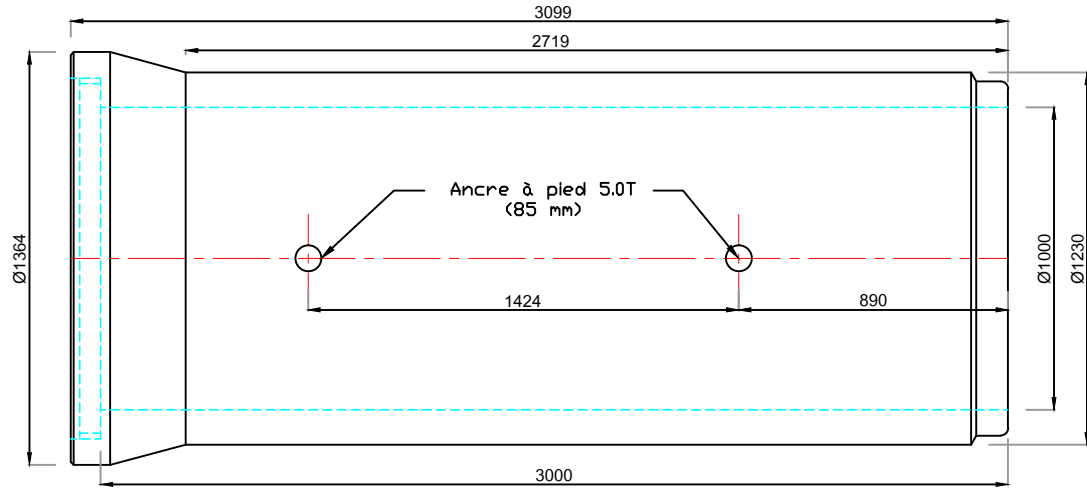

Tuyau Béton Armé

Ø1000 (135A)



Ech : 1//25

Détail about Femelle

Détail about Mâle

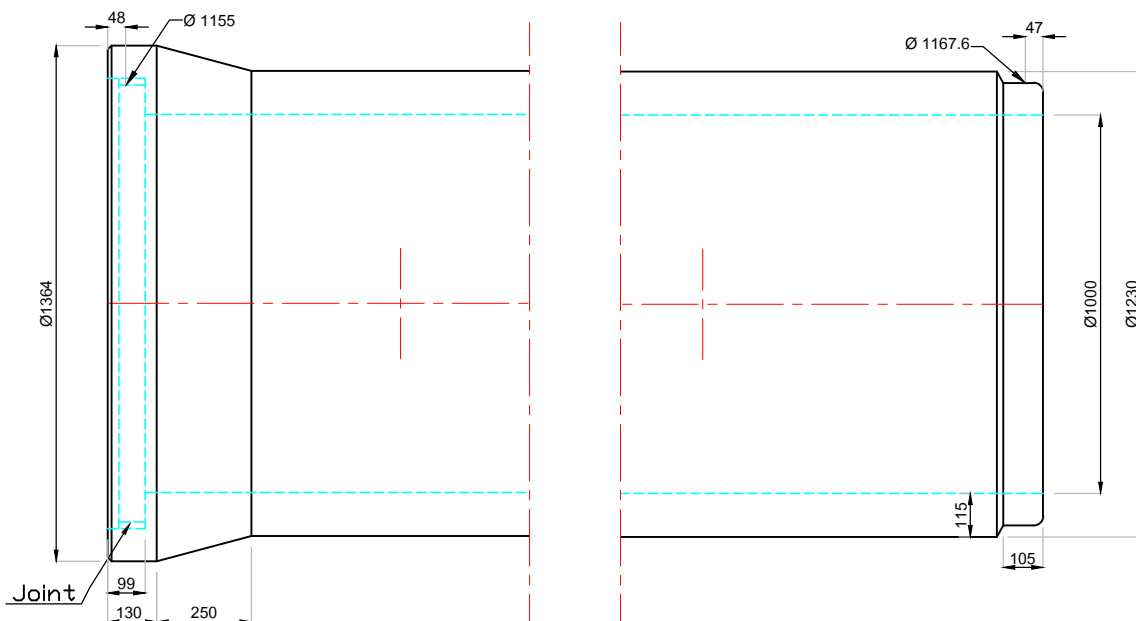

Ech : 1//20

Informations Transport	Longueur Utile (m)	Poids d'une Pièce (T)	Poids au MI (T)	Nombre Tuyaux	MI Tuyaux
	3.00	3.100	1.033	9	27.00

Joint utilisé : joint intégré CORDES type ANKER 3000 ép.18mm